

**Протокол согласования характеристик Питателя Скребково-Барабанного СБП-350У
производства ООО «Машстройиндустрия»**

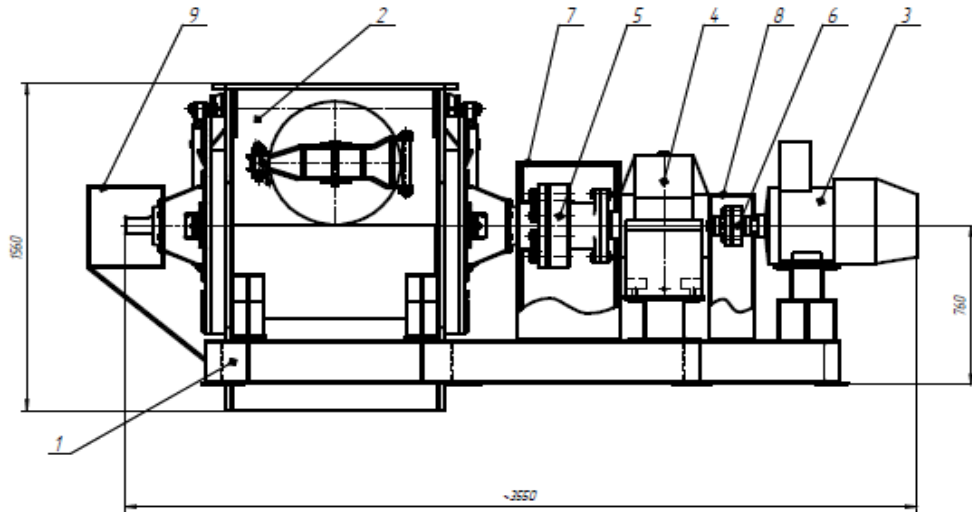

- 1 – рама;
 2 – питатель СБП-350М;
 3 – электродвигатель;
 4 – редуктор;
 5 – муфта предохранительная;
 6 – муфта упругая втулочно-пальцевая;
 7,8,9 – кожух.

Заказчик: _____

М.П. _____
 (подпись) _____ Ф.И.О.

« _____ » _____ 20__ г.

№	Параметры	Значения
1.	Производительность, м ³ /ч	не более 350
2.	Максимальная крупность материала, мм, не более	40
3.	Подсос воздуха, %, не более	1
4.	Электродвигатель:	
	Тип	АИМР180 S4
	Частота вращения вала, об/мин	1500
	Номинальная мощность, кВт	22
5.	Редуктор:	
	Тип	1Ц2У-315Н
	Передаточное число	40
	Исполнение	21
6.	Корректированный уровень звуковой мощности дБ, не более	108
7.	Габаритные размеры питателя без привода, мм:	
	длина	1895
	ширина	1525
	высота	1220
8.	Габаритные размеры питателя в сборе, мм:	
	длина	3550
	ширина	1575
	высота	1560
9.	Диаметр барабана, мм	900
10.	Масса, т	~5