

ООО «МашСтройИндустрия»

Грохот ГИСТ-42-2

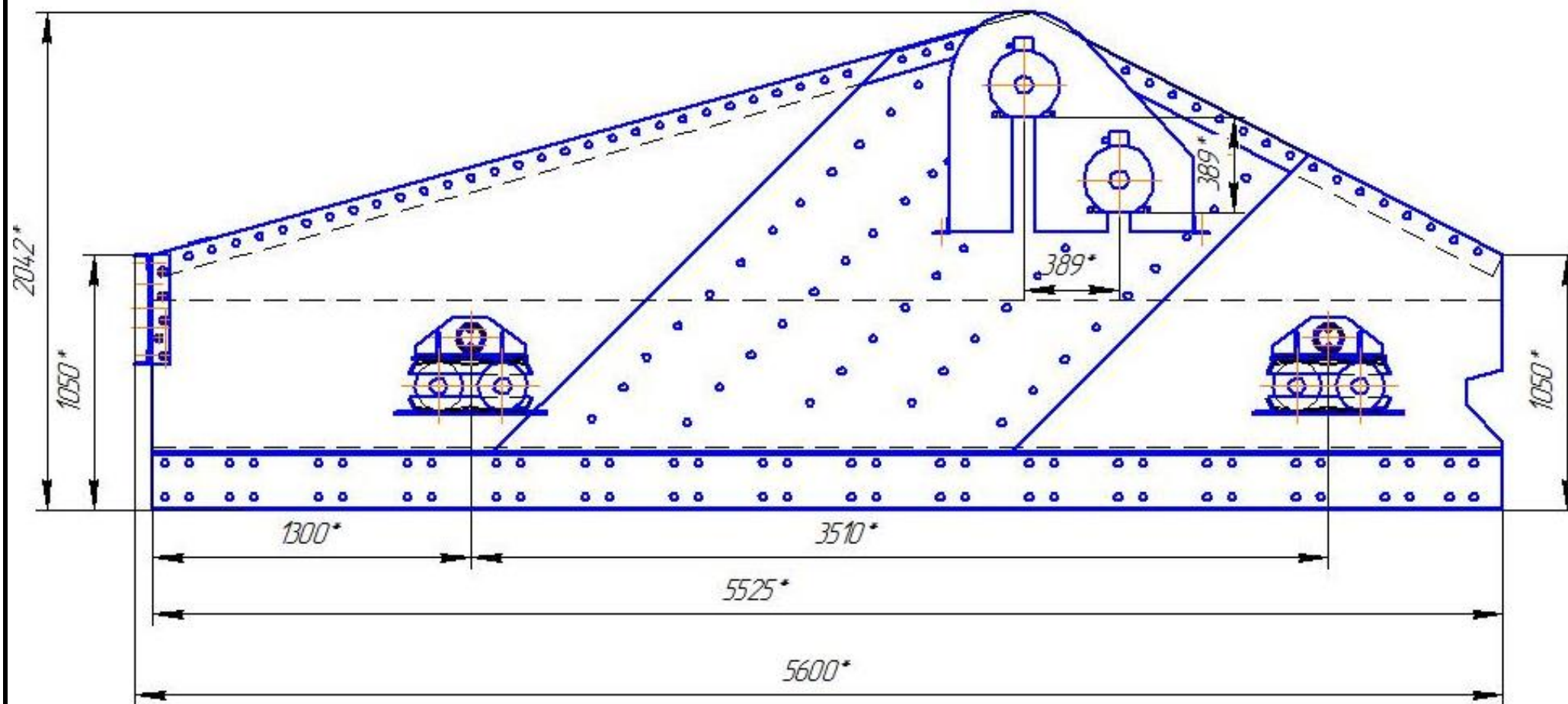

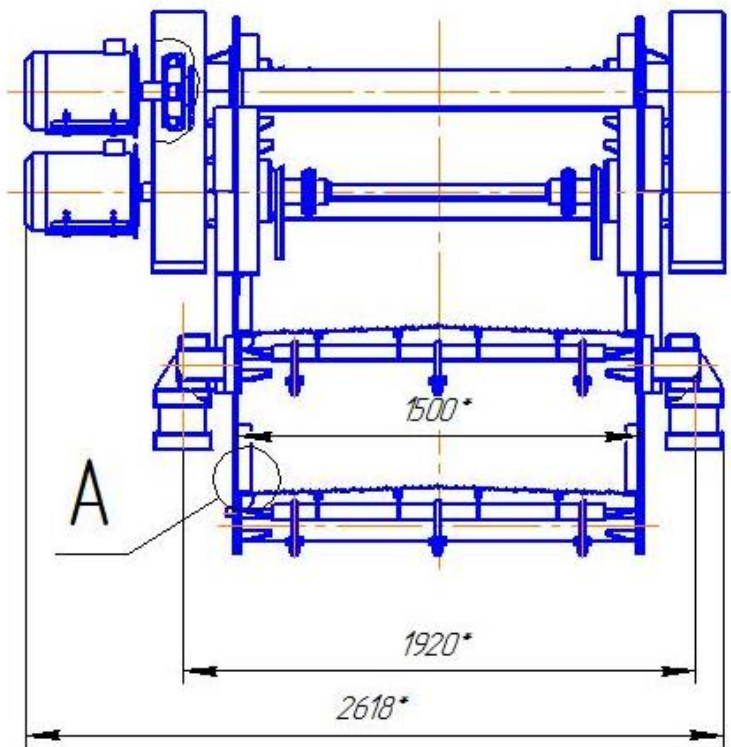

План расположения отверстий под фундаментные болты

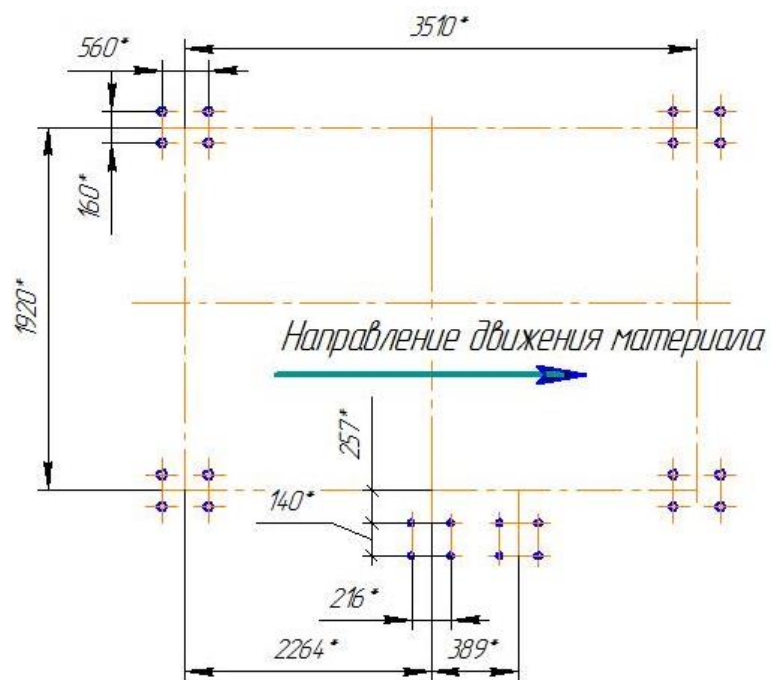

Наименование параметра и размера	Величина
Производительность по исходному продукту, т/час, не более	400*
Размеры просеивающей поверхности, мм:	
ширина	1500
длина	5525
Площадь просеивающей поверхности, м ²	8,2
Число ярусов сит	2
Частота вынужденных колебаний, мин ⁻¹	960
	1500
Амплитуда колебаний короба, мм (регулируемая)	
при частоте вращения 960 об/мин	3...4
при частоте вращения 1500 об/мин	2...3
Номинальная мощность двигателя, кВт	2x7,5
Масса колеблющейся части грохота (без грохотимого материала), кг, не более	5600

Заказчик _____

М.П. _____

« _____ » _____ 20__ г.